

大会要項

- 名称 創英ゼミナール杯争奪 第19回 平塚招待少年サッカー大会
主催 平塚市サッカー協会
主管 平塚市サッカー協会少年委員会
協賛 (株)創英コーポレーション
後援 平塚市、平塚市教育委員会
参加費 5,000円 但し、招待郡市チームを除く
日程 2018年(平成30年) 1月27日(土)、28日(日)
※予備日がない為、1月27日(土)が雨天中止の場合は全て中止とする。
- 会場 大神J1・J3、市内の小学校
- 参加資格 (1)平塚市登録24チームと招待郡市8チーム(計;32チーム)
(2)選手は、6年生主体のチーム構成であること。
(3)本大会の出場について、保護者が承認済であること。
- 競技規則 日本サッカー協会制定の「8人制サッカー競技規則」に準ずる。
但し、①メンバー表の提出は不要。
②試合開始時8名に満たない場合はチームとして認めず不戦敗とする。
③選手交代は交替エリアから実施し、人数の制限なく再入場可とする。
・FP同士交代は、主審に告げることなくインプレー中でも交代できる。
・GKの交代は、主審の許可を得て交代することができる。
④一試合で2度の警告(累積なし)を受けた選手は、次の一試合に出場できない。
⑤退場を命じられた選手は、次の一試合に出場できない。
選手が退場を命じられたチームは、別の選手を補充できる。
⑥試合球は4号縫いボールとする。(各チーム持ちより)
⑦ユニホームは必ず2色用意すること。(同色の場合は左側のチームを優先する)
- 競技方法 (1)小雨決行とする。
但し、小学校を使用のため大雨・台風・雷等の天災時は中止する場合がある。
- (2)試合方法
①予選リーグ(27日)
a. 32チームを8ブロックに分けリーグ戦を行う。
b. 各試合で同点の場合は、3人によるPK戦を行い勝敗を決定する。
同点の場合は4人目以降サドンデスにて決定する。
c. 勝点方式……勝ち=4点、引分けPK勝ち=2点、引分けPK負け=1点、負け=0点
d. 順位決定……勝点、得失差、直接対決、総得点、抽選の順にて決定する。
e. 試合時間……30分(15-5-15)
②決勝トーナメント(28日)
a. 予選各ブロック毎による順位別トーナメント戦で行う。
b. 試合時間……30分(15-5-15)とする。
c. 勝敗が決しない場合は、3人によるPK戦により次回戦進出チームを決定する。
同点の場合は4人目以降サドンデスにて決定する。
但し、1位パートの決勝戦のみ10分間(5-5)の延長を行い、尚決しない場合は
PK戦にて決定する。
d. 3位決定戦を行う。
- 表彰 他 (1) **参加費は準備致しませんので招待チームの参加費は不要です。**
(2)開会式は行いませんが、決勝戦終了後各会場において閉会式を行う。
(3)表彰
① 1位トーナメント ・優勝 ; 創英ゼミナール杯(持回り)、平塚招待杯(持回り)
賞状、トロフィー、メダル、記念品
・準優勝 ; 賞状、トロフィー、メダル、記念品
・第3位 ; 賞状、トロフィー、メダル、記念品
・第4位 ; 賞状、トロフィー、記念品
② 2~4位トナメト ・優勝 ; 賞状、盾、記念品
③ MVP ・1位トーナメント優勝チームより1名にMVP賞を贈る。(監督推薦)
- (4)試合中におけるケガについては、各チームの責任において対処すること。
- 照会先 平塚市サッカー協会少年委員会
委員長 辻村 剛士
〒254-0902 平塚市徳延214-6
Tel & Fax 0463-34-9839 (携帯) 090-5409-2665

◎ 1月27日(土) ;

予選リーグ組合せ

会場：旭小学校

Aブロック	あ よりとも	い 大原	う 横内	え 旭	勝点	得失差	順位
あ 鎌倉・よりとも		①	③	⑤			
い 大原			⑥	④			
う 横内				②			
え 旭							

会場：真土小学校

Eブロック	あ 開成町	い 金田	う シーホース	え 真土	勝点	得失差	順位
あ 足柄上・開成町		①	③	⑤			
い 金田			⑥	④			
う シーホース				②			
え 真土							

会場：神田小学校

Bブロック	あ 大和・	い 刈EIT	う ジュニオール	え 神田	勝点	得失差	順位
あ 大和・		①	③	⑤			
い クリエイト			⑥	④			
う ジュニオール				②			
え 神田							

会場：大神J3

Fブロック	あ 向田	い 松が丘	う 崇善	え 八幡	勝点	得失差	順位
あ 南足柄・向田		①	③	⑤			
い 松が丘			⑥	④			
う 崇善				②			
え 八幡							

会場：勝原小学校

Cブロック	あ 二宮	い 松原	う 山下	え 勝原	勝点	得失差	順位
あ 中群・二宮		①	③	⑤			
い 松原			⑥	④			
う 山下				②			
え 勝原							

会場：港小学校

Gブロック	あ 座間・相	い 岡崎	う 花水	え 港	勝点	得失差	順位
あ 座間・相模野		①	③	⑤			
い 岡崎			⑥	④			
う 花水				②			
え 港							

会場：大神J1

Dブロック	あ BJ	い アルファ	う 大野	え 金目	勝点	得失差	順位
あ 厚木・BJ		①	③	⑤			
い アルファ			⑥	④			
う 大野				②			
え 金目							

会場：松延小学校

Hブロック	あ フェニックス	い WOF	う 豊田	え 松延	勝点	得失差	順位
あ 綾瀬・フェニックス		①	③	⑤			
い WOF			⑥	④			
う 豊田				②			
え 松延							

試合スケジュール

各ブロックとも下表にて進行願います

試合開始時間	対戦	主審	副審(2名)
① 10:00	あ vs い	う	え
② 10:40	う vs え	あ	い
③ 11:40	あ vs う	い	え
④ 12:20	い vs え	あ	う
⑤ 13:20	あ vs え	う	い
⑥ 14:00	い vs う	え	あ

同点時3名によるPK

勝点

勝；4点、分勝；2点、分負；1点、負；0点

審判のご協力お願い致します。

試合開始前に簡単な打合せを実施名が居ます。

審判着用願います。

◎1月28日 ; 順位別決勝トーナメント

予選1位トーナメント ; 馬入人工芝グラウンド

組合せ

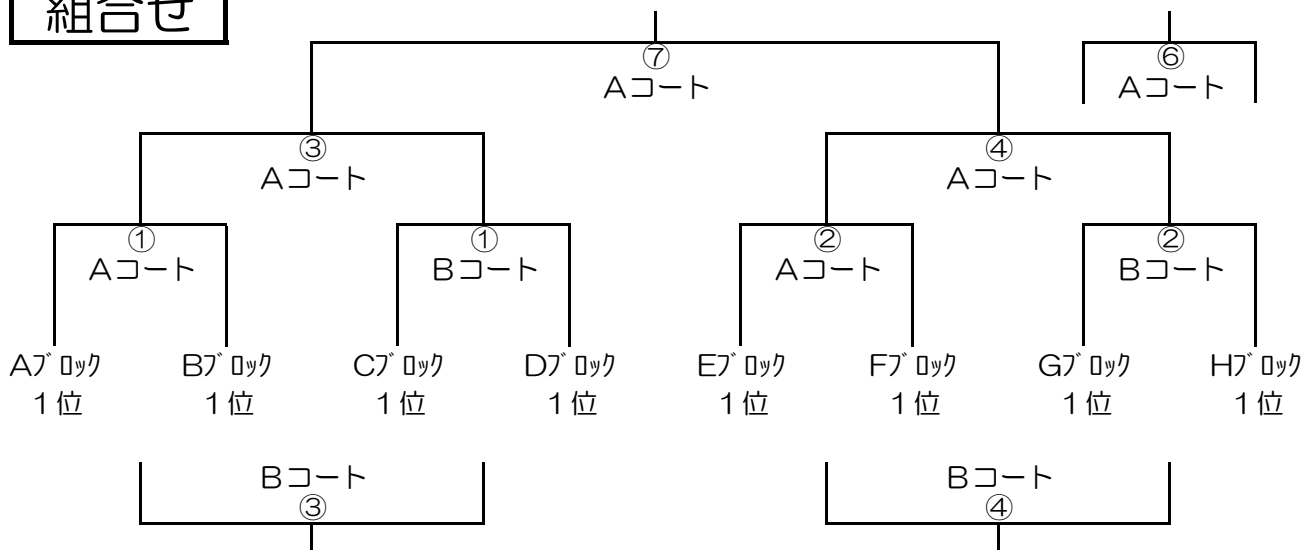

スケジュール

試合時間 ; 15-5-15

試合開始時間	グラウンド	対 戦		主 審	副 審 (2名)
① 10:00	Aコート	A1位	vs B1位	E1位	F1位
	Bコート	C1位	vs D1位	G1位	H1位
② 10:40	Aコート	E1位	vs F1位	A1位	B1位
	Bコート	G1位	vs H1位	C1位	D1位
③ 11:20	Aコート	A①勝ち	vs B①勝ち	A②勝ち	B②勝ち
	Bコート	A①負け	vs B①負け	A②負け	B②負け
④ 12:00	Aコート	A②勝ち	vs B②勝ち	A①勝ち	B①勝ち
	Bコート	A②負け	vs B②負け	A①負け	B①負け
⑤ 12:40	Aコート	—	vs —	—	—
	Bコート	—	vs —	—	—
⑥ 13:20	Aコート	A③負け	vs A④負け	A③勝ち	A④勝ち
	Bコート	—	vs —	—	—
⑦ 14:00	Aコート	A③勝ち	vs A④勝ち	本 部	A③負け/A④負け
	Bコート	—	vs —	—	—

※ ⑦の副審は各1名です。

※審判服を着用し割当に従いご協力をお願いします。

※試合開始前に審判の打合せを実施願います。

◎1月28日 ; 順位別決勝トーナメント

□会場

予選2~4位トーナメント ; 大神J1、J3、平塚市立真土小学校

組合せ

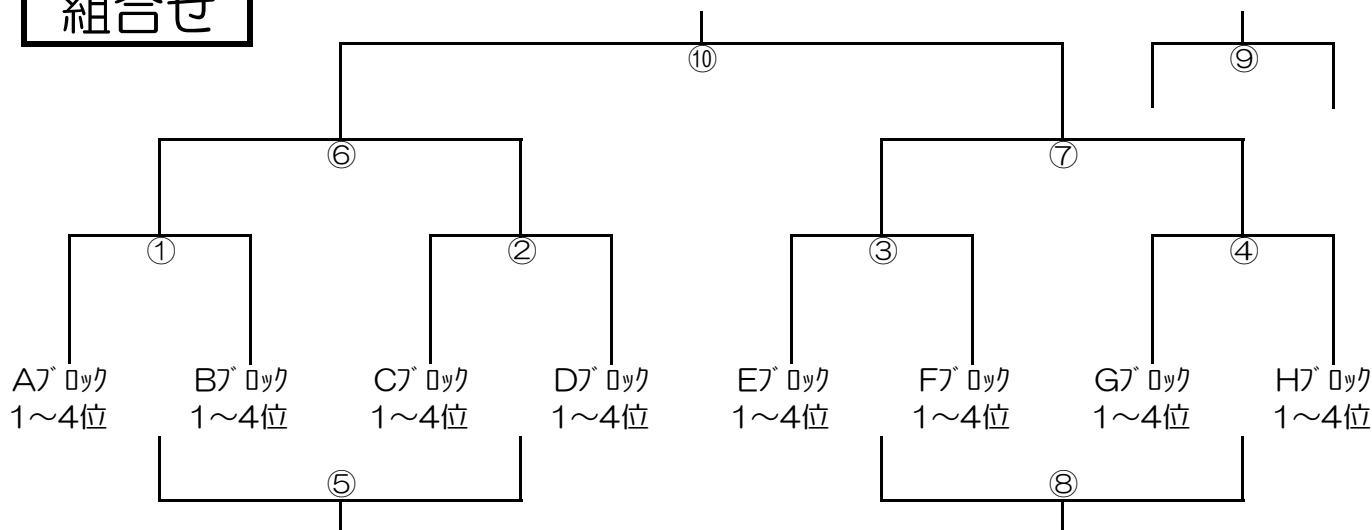

スケジュール

試合時間 ; 15-5-15

試合開始時間	対 戦	主 審	副 審 (2名)
① 08:30	A1位~4位 vs B1位~4位	C1位~4位	D1位~4位
② 09:10	C1位~4位 vs D1位~4位	A1位~4位	B1位~4位
③ 09:50	E1位~4位 vs F1位~4位	G1位~4位	H1位~4位
④ 10:30	G1位~4位 vs H1位~4位	E1位~4位	F1位~4位
⑤ 11:10	①負け vs ②負け	①勝ち	②勝ち
⑥ 11:50	①勝ち vs ②勝ち	①負け	②負け
⑦ 12:30	③勝ち vs ④勝ち	③負け	④負け
⑧ 13:10	③負け vs ④負け	③勝ち	④勝ち
⑨ 13:50	⑥負け vs ⑦負け	⑥勝ち	⑦勝ち
⑩ 14:30	⑥勝ち vs ⑦勝ち	本 部	⑥負け/⑦負け

※⑩は副審各1名です。

※審判服を着用し割当に従いご協力お願いします。

※試合開始前に審判の打合せを実施願います。